

Installation Instructions

PART NUMBERS: 76342, 84342, CQT76342



⚠ WARNING

To prevent SERIOUS INJURY, DEATH, or PROPERTY DAMAGE:

- **ALWAYS read, understand, follow warnings, and instructions for your hitch BEFORE installation. Keep for future reference.**
- **DO NOT cut, weld, or modify this trailer hitch.**
- **Regularly check that all fasteners are tight, and your hitch is securely mounted to your vehicle.**
- **Towing trailers beyond the maximum recommended gross trailer weight (GTW) of your vehicle could result in engine, transmission, or structural damage. This could also lead to loss of vehicle control, vehicle rollover, and/or personal injury.**
- **Read your owner’s manual. If your vehicle is NOT recommended for towing and/or installation of a tow hitch for an accessory carrier, the vehicle owner accepts responsibility and assumes all risk stated above.**
- **NEVER exceed your vehicle manufacturer’s recommended towing capacity or the hitch towing capacities listed below.**

Hitch Type	Max Gross Trailer Weight	Max Tongue Weight
Weight Carrying	3500 lb. (1587 kg)	525 lb. (238 kg)
Weight Distributing	N/A	N/A

LIMITED LIFETIME WARRANTY

1. **Limited Lifetime Warranty (“Warranty”).** Horizon Global Americas Inc. (“We”, “Us” or “Our”) warrants to the original consumer purchaser only (“You” or “Your”) that the product will be free from material defects in both material and workmanship, ordinary wear and tear excepted. The Warranty is valid only if (a) the products are returned to Us for inspection and testing; (b) Our inspection discloses to Our satisfaction that any alleged nonconformance are material and have not been caused by misuse, neglect, wear and tear, improper installation, unsuitable storage, improper repair, alteration, or accident; and (c) the products were installed, maintained and used in accordance with Our instructions. **THE WARRANTY IS MADE IN LIEU OF ALL OTHER WARRANTIES, EXPRESS OR IMPLIED (OTHER THAN THE WARRANTY OF TITLE AS PROVIDED BY THE UNIFORM COMMERCIAL CODE IN EFFECT IN MICHIGAN), INCLUDING WITHOUT LIMITATION, ANY WARRANTIES OF MERCHANTABILITY OR FITNESS FOR A PARTICULAR PURPOSE, SAID WARRANTIES BEING EXPRESSLY DISCLAIMED.**
2. **Obligations of Purchaser.** To make a Warranty claim, contact Us at our principal address of 47912 Halyard Drive, Suite 100, Plymouth, MI 48170, 1-800-632-3290, identify the product by model number, and follow the claim instructions that will be provided. Any returned product that is replaced by Us becomes our property. You may be responsible for return shipping costs. Please retain your purchase receipt to verify date of purchase and that You are the original consumer purchaser. The product and the purchase receipt must be provided to Us in order to process Your Warranty claim.
3. **Exclusive Remedy.** Product replacement is Your sole and exclusive remedy under this Warranty. We shall not be liable for service or labor charges incurred in removing or replacing a product. **IN NO EVENT WILL WE BE RESPONSIBLE FOR ANY INDIRECT, SPECIAL, CONSEQUENTIAL OR PUNITIVE DAMAGES.**
4. **Assumption of Risk.** You acknowledge and agree that any use of the product for any purpose other than the specified use(s) stated in the product instructions is at Your own risk.
5. **Governing Law.** This Warranty gives You specific legal rights, and You also may have other rights which vary from state to state. This Warranty is governed by the laws of the State of Michigan, without regard to rules pertaining to conflicts of law. The state courts located in Oakland County, Michigan shall have exclusive jurisdiction for any disputes relating to this Warranty.

Rev 8/2015

Installation Instructions

PART NUMBERS: 76342, 84342, CQT76342



Scan for step by step PHOTO installation instruction or visit <http://gr.towingproducts.net/grproducts/gr-product>

Applications:	
Make	Models(s)
Honda	CR-V

* Visit our website for the most up-to-date information regarding application years, sub-models, and trim levels.

Installation Difficulty:
Beginner

- Installation times are listed on Horizon Global websites or found in the downloadable application guides.
- Installation difficulty levels are based on time and effort involved. They may vary depending on installer level of expertise and condition of the vehicle. Along with proper tools and equipment.



Representative Vehicle Photo

Equipment Required:

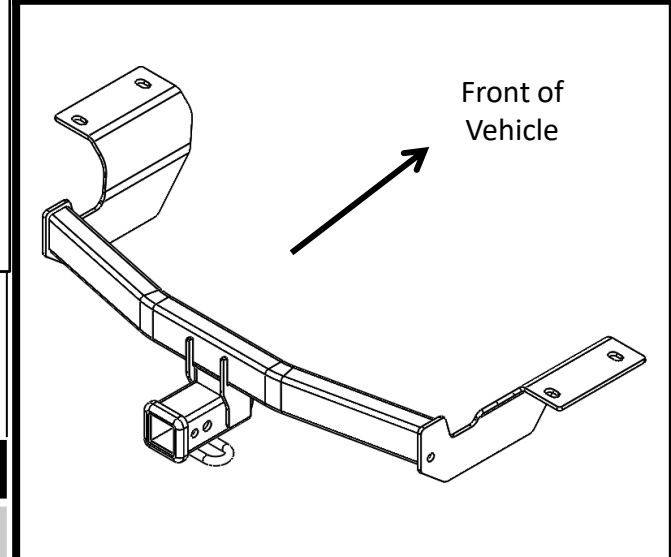

Hitch Illustration









The lowest capacity of ANY component in the towing system (Gross Trailer Weight, Tongue Weight, Trailer Hitch, Vehicle) determines the maximum load you can safely carry/tow.

Hitch Type	Max Gross Trailer Weight	Max Tongue Weight
Weight Carrying	3500 lb. (1587 kg)	525 lb. (238 kg)
Weight Distributing	N/A	N/A

Always wear SAFETY GLASSES when installing hitch

Installation Instructions

PART NUMBERS: 76342, 84342, CQT76342

Fastener Kit: 76342F			
①	Qty. (4)	Carr. Bolt 7/16" -14 x 1.25 GR5	
②	Qty. (4)	Spacer .188x1.00x2.00	
③	Qty. (4)	Washer Conical 7/16"	
④	Qty. (4)	Hex nut 7/16 GR2	
⑤	Qty. (1)	Carr. Bolt 1/2-13x2.00 GR 5	
⑥	Qty. (1)	Spacer .250x1.50x3.00	
⑦	Qty. (1)	Washer Conical 1/2"	
⑧	Qty. (1)	Hex Nut 1/2 GR5	
⑨	Qty. (4)	Fish wire 7/16-14	

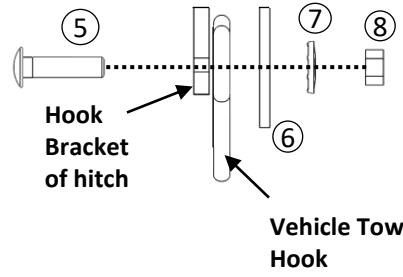
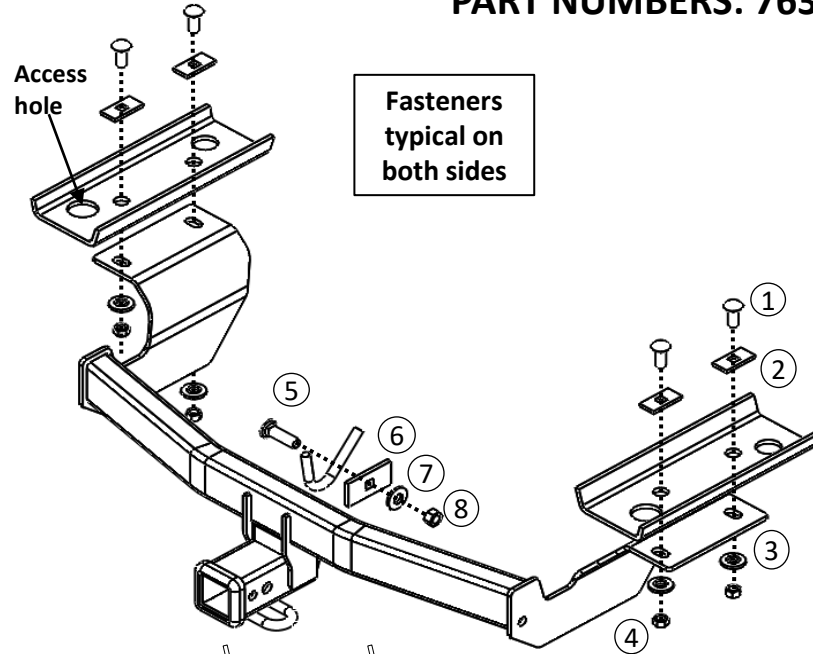

Figure 4

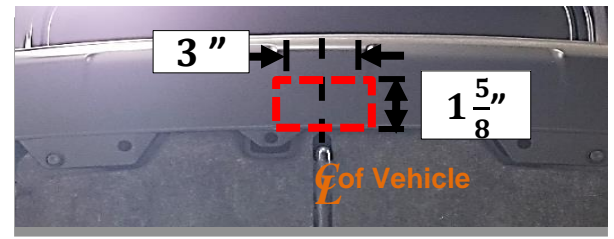

Figure 2

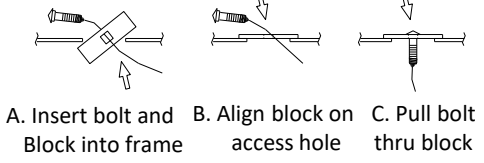

Figure 1

- Lower exhaust**– Using an exhaust hanger removal tool, lower muffler by removing (4) rearmost rubber hanger for two exhaust mufflers and (1) forward rubber hanger. A spray of lubricant or soapy water on rubber hangers makes them slide off metal pins more easily. **NOTE: Be sure that exhaust is properly supported before removing rubber hangers.**
- Using flat head Screwdriver, remove rivets from bottom of fascia and keep for reinstallation.
- (For 2023 or newer) Remove center splash guard:** Using 10 mm socket, remove nuts. Using a flat head screwdriver, remove rivets from center splash guard. Return to vehicle owner.
- Feed the carriage bolts ① and spacers ② through access holes on both side frame rails using the pull wires ⑨ for horizontal holes, **see Figure 1.** Leave pull wires attached.
- Trim lower fascia** – Using a tape measure, marker, and utility knife, measure, mark, and trim the lower fascia. **See Figure 2.** Check for sensors and or wiring on the inside of the fascia prior to trimming. *Dimensions are approximate.*
- Install Hitch** - Raise hitch into position, over the exhaust, and feed the pull wires through bracket slots. Remove pull wires and loosely install conical washers ③, hex nuts ④ to the hitch. Loosely install carriage bolt ⑤, spacer ⑥, conical washer ⑦, hex nut ⑧ through hook bracket of hitch and vehicle tow hook, **see Figure 3 & 4.**
- Tighten all 7/16-14x1.25 GR 5 fasteners to 50 ft-lb (68 N*m) and 1/2-13x2.00 GR 5 fastener to 75 ft-lb (102 N*m).**
- Reinstall (4) rivets on bottom of fascia and return (1) rivet to owner and reinstall the muffler hanger to move the muffler back into position.

⚠ Proper torque is needed to keep the hitch secure to the vehicle when towing.

Note: check hitch frequently, making sure all fasteners and ball are properly tightened. If hitch is removed, plug all holes in trunk pan or other body panels to prevent entry of water and exhaust fumes. A hitch or ball which has been damaged should be removed and replaced. Observe safety precautions when working beneath a vehicle and wear eye protection. Do not cut access or attachment holes with a torch. This product complies with safety specifications and requirements for connecting devices and towing systems of the state of New York. V.E.S.C. Regulation V-5 and SAE J684.

Instructions d'installation

NUMÉROS DE PIÈCES : 76342, 84342, CQT76342

Numériser pour des
conseils de sécurité,
ou visitez
<http://qr.towingproducts.net/qrproducts/qr-product>

⚠️ WARNING

Pour éviter des BLESSURES GRAVES, LA MORT ou DES DOMMAGES MATÉRIELS:

- **Veillez TOUJOURS lire, assimiler, et observer les avertissements et les instructions relatives à l'attelage AVANT d'installer celui-ci. Conservez la documentation pour référence ultérieure.**
- **ABSTENEZ-VOUS de découper, souder, ou modifier cet attelage de remorque.**
- **Vérifiez régulièrement que toutes les fixations sont bien serrées et que l'attelage est solidement fixé à votre véhicule.**
- **La traction de remorques au-delà du poids brut de remorque (ang. GTW) de votre véhicule peut entraîner des dommages au moteur, à la boîte de vitesses ou à la structure. Cela pourrait également entraîner une perte de maîtrise du véhicule, un capotage du véhicule et/ou des blessures.**
- **Lisez votre manuel du propriétaire. Si votre véhicule n'est PAS recommandé pour le remorquage et/ou l'installation d'un attelage de remorquage pour porte-accessoires, le propriétaire du véhicule accepte la responsabilité et assume tous les risques mentionnés ci-dessus.**
- **NE dépassez JAMAIS la capacité de remorquage recommandée par le constructeur de votre véhicule ou les capacités de remorquage de l'attelage indiquées ci-dessous.**

Type d'attelage	Poids brut max. de la remorque	Poids max. au timon
Sans répartition de charge	3500 lb. (1587 kg)	525 lb. (238 kg)
Répartition de charge	N/A	N/A

GARANTIE À VIE LIMITÉE

- Garantie à vie limitée (« Garantie »).** Horizon Global Americas Inc. (« Nous », « Notre ») garantit à l'acheteur initial seulement (« Vous », « Votre ») que le produit sera exempt de vices de matières et de fabrication, exception faite de l'usure normale. Cette garantie n'est valide que si : (a) les produits Nous sont retournés pour inspection et mise à l'essai; (b) Notre inspection révèle, à Notre satisfaction, que toute non conformité présumée est de nature matérielle et n'a pas été causée par une mauvaise utilisation, la négligence, l'usure, une installation, entreposage ou réparation incorrects, une modification ou un accident; (c) les produits ont été installés, entretenus et utilisés conformément à Nos instructions. LA GARANTIE SE SUBSTITUE À TOUTE AUTRE GARANTIE, EXPRESSE OU IMPLICITE (AUTRE QUE LA GARANTIE DE TITRE OFFERTE PAR LE CODE COMMERCIAL UNIFORME AU MICHIGAN), Y COMPRIS, MAIS SANS S'Y LIMITER, TOUTES LES GARANTIES RELATIVES À LA QUALITÉ MARCHANDE OU L'ADÉQUATION À UN USAGE PARTICULIER, CELLES-CI ÉTANT EXPRESSÉMENT REJETÉES.
- Obligations de l'acheteur.** Pour effectuer une réclamation, communiquez avec Nous à notre adresse principale du 47912 Halyard Drive, Suite 100, Plymouth, MI 48170, 1-800-632-3290; n'oubliez pas d'identifier le produit d'après le numéro de modèle et de suivre les directives qui vous seront fournies. Tout produit retourné qui est remplacé par Nous devient notre propriété. Vous serez tenu d'assumer les frais d'expédition de retour. Veuillez conserver votre reçu d'achat afin que nous puissions en vérifier la date et confirmer que Vous êtes l'acheteur initial. Le produit et le reçu d'achat doivent Nous être fournis afin que nous puissions traiter Votre réclamation.
- Recours exclusifs.** Le remplacement du produit est Votre seul recours en vertu de cette Garantie. Nous ne sommes pas responsables des frais de service ou de main-d'oeuvre encourus pour le retrait ou la réinstallation d'un produit. SOUS AUCUNE CIRCONSTANCE NOUS NE SERONS TENUS RESPONSABLES DES DOMMAGES INDIRECTS, PARTICULIERS, CONSÉCUTIFS OU PUNITIFS.
- Acceptation des risques.** Vous reconnaissez et acceptez que toute utilisation du produit à des fins autres que celle(s) stipulée(s) dans les instructions relatives au produit est faite à vos propres risques.
- Loi applicable.** Cette Garantie Vous confère des droits légaux spécifiques, et il se peut que Vous possédiez d'autres droits qui peuvent varier d'une province à l'autre. Cette Garantie est régie par les lois de l'État du Michigan, abstraction faite des règles relatives aux conflits de lois. Les cours de l'État situés dans le comté d'Oakland, Michigan, constituent les autorités judiciaires exclusives relativement à tout litige relevant de cette Garantie.
Rev 9/2015



Applications :

Marque	Modèles
Honda	CR-V

*Visitez notre site Web pour obtenir de l'information à jour concernant l'année, le sous-modèle et le niveau de finition s'appliquant à votre véhicule.

Difficulté d'installation :

Débutant

- Les temps d'installation sont répertoriés sur les sites Web de Horizon Global ou dans les guides d'application téléchargeables.
- Les niveaux de difficulté d'installation sont basés sur le temps et les efforts nécessaires. Ils peuvent varier selon le niveau d'expertise de l'installateur, l'état du véhicule et l'exactitude des outils et de l'équipement utilisés.



Photo représentative du véhicule

Matériel nécessaire:

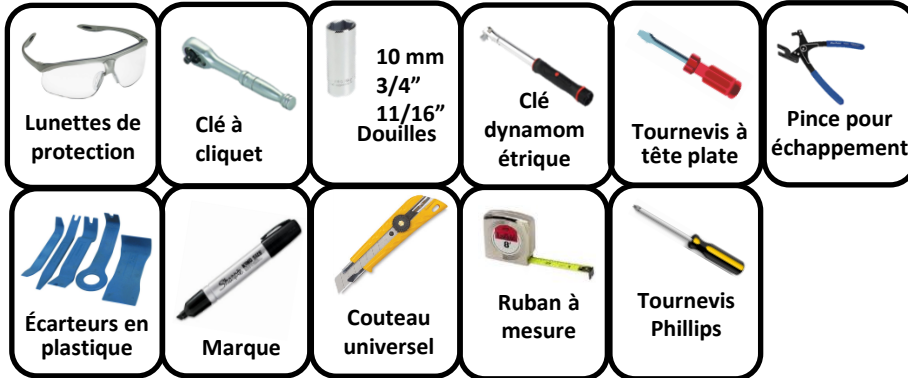

La capacité la plus faible de TOUT composant du système de remorquage (poids brut de remorque, poids au timon, attelage de remorque, véhicule) détermine la charge maximale que vous pouvez transporter/remorquer en toute sécurité.

Type d'attelage	Poids brut max. de la remorque	Poids max. au timon
Sans répartition de charge	3500 lb. (1587 kg)	525 lb. (238 kg)
Répartition de charge	N/A	N/A

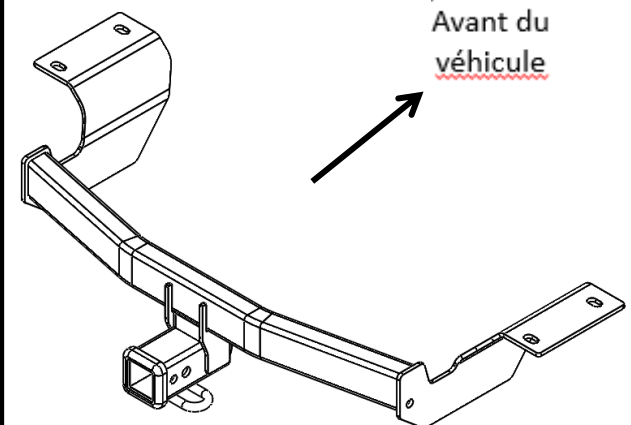



Illustration de l'attelage

⚠ Toujours porter des LUNETTES DE PROTECTION pour installer l'attelage.

Instructions d'installation

NUMÉROS DE PIÈCES: 76342, 84342, CQT76342

Visserie : 76342F			
①	Qté (4)	Boulon de carrosserie 7/16"-14 x 1.25 GR5	
②	Qté (4)	Espaceur .188x1.00x2.00	
③	Qté (4)	Rondelle conique 7/16"	
④	Qté (4)	Écrou hexagonal 7/16 GR2	
⑤	Qté (1)	Boulon de carrosserie 1/2-13x2.00 GR 5	
⑥	Qté (1)	Espaceur .250x1.50x3.00	
⑦	Qté (1)	Rondelle conique 1/2"	
⑧	Qté (1)	Écrou hexagonal 1/2 GR5	
⑨	Qté (4)	Fil de tirage 7/16-14	

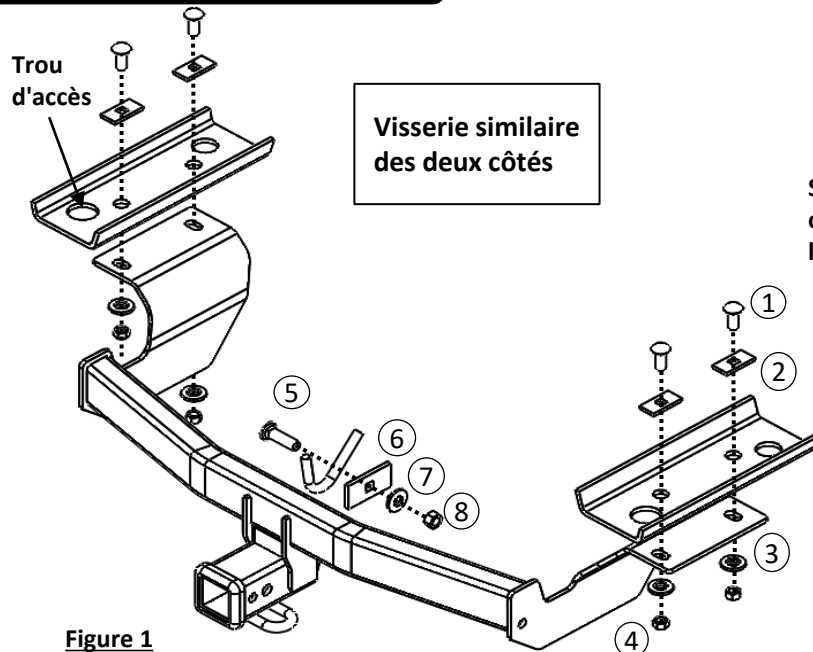

Figure 1

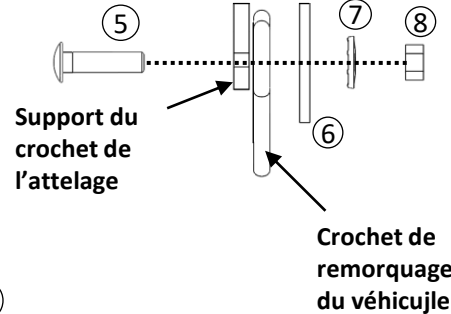

Figure 4

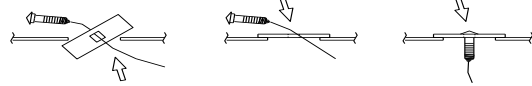

Figure 3



Rondelle conique Côté denté contre l'attelage

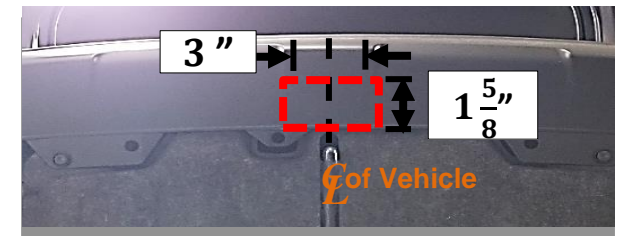

Figure 2

A. Insérer un boulon et un bloc dans le cadre
 B. Aligner le bloc sur le trou d'accès
 C. Tirer le boulon à travers le bloc.

- 1. Abaisser l'échappement** – À l'aide d'un outil d'extraction pour échappement, abaisser le silencieux en retirant les quatre (4) supports en caoutchouc les plus à l'arrière qui supportent deux silencieux d'échappement et retirer aussi un (1) support en caoutchouc avant. La vaporisation d'un lubrifiant ou d'eau savonneuse sur les supports en caoutchouc facilite leur extraction des tiges métalliques. **NOTA : S'assurer de supporter l'échappement correctement avant d'enlever les supports en caoutchouc.**
- À l'aide d'un tournevis à lame plate, retirer cinq (5) rivets dans le bas du carénage et les conserver pour réinstallation.
- (Pour 2023 ou plus récent) Retirer le pare-éclaboussures central:** À l'aide d'une douille de 10 mm, retirer les écrous. À l'aide d'un tournevis à tête plate, retirez les rivets du garde-boue central. Retour au propriétaire du véhicule.
- Acheminer les boulons de carrosserie ① et les espaceurs ② à travers les trous d'accès sur les deux longerons latéraux à l'aide des fils de tirage ⑨ pour les trous horizontaux, voir Figure 1. Laisser la visserie attachée aux fils de tirage.
- Découper le carénage inférieur** – À l'aide d'un ruban à mesurer, d'un marqueur et d'un couteau utilitaire, mesurer, marquer et découper le carénage inférieur. Voir les Figures 2. Vérifiez les capteurs et/ou le câblage à l'intérieur du carénage avant de tailler. Les dimensions sont approximatives.
- Installer l'attelage** - Soulever l'attelage en position, au-dessus de l'échappement, et acheminer les fils de tirage à travers les fentes du support. Retirer les fils de tirage et poser lâchement des rondelles coniques ③ et des écrous hexagonaux ④ sur l'attelage. Installer lâchement boulon de carrosserie ⑤, espaceur ⑥, rondelle conique ⑦, écrou hexagonal ⑧ à travers le support du crochet de l'attelage et le crochet de l'attelage, voir Figures 3 et 4.
- Serrer la visserie 7/16-14x1.25 GR 5 au couple de 50 pi-lb (68 N m) et la visserie 1/2-13x2.00 GR 5 au couple de 75 pi-lb (102 N m).**
- Réinstaller quatre (4) rivets dans le bas du carénage et remettre un (1) rivet au propriétaire et réinstaller le support de silencieux pour remettre le silencieux dans sa position.

⚠ Un couple de serrage approprié est nécessaire pour maintenir l'attelage fixé au véhicule lors du remorquage.

Nota : Vérifier l'attelage fréquemment, en s'assurant que toute la visserie et la boule sont serrées adéquatement. Si l'attelage est enlevé, boucher tous les trous percés dans le coffre ou la carrosserie afin de prévenir l'infiltration d'eau ou de gaz d'échappement. Un attelage ou une boule endommagés doivent être enlevés et remplacés. Observer les mesures de sécurité appropriées en travaillant sous le véhicule et porter des lunettes de protection. Ne jamais utiliser une torche pour découper un accès ou un trou de fixation. Ce produit est conforme aux normes V-5 et SAE J684 de la V.E.S.C. (État de New York) concernant les spécifications en matière de sécurité des systèmes d'attelage.

Instrucciones de instalación

NÚMEROS DE PARTE: 76342, 84342, CQT76342



Escanee para sugerencias
de remolque seguro,
o visite
[http://qr.towingprod
ucts.net/qrproducts/q
r-product](http://qr.towingproducts.net/qrproducts/q-r-product)

⚠️ WARNING

Para evitar DAÑOS DE GRAVEDAD, A LA PROPIEDAD o LA MUERTE:

- **SIEMPRE** lea, entienda y siga las advertencias e instrucciones para su enganche **ANTES** de la instalación. Conserve para referencia futura.
- **NO** corte, suelde ni modifique este enganche de remolque.
- Verifique periódicamente que todos los fijadores estén apretados y que el enganche esté firmemente montado en su vehículo.
- Remolcar remolques más allá del peso bruto máximo recomendado (GTW) de su vehículo podría provocar daños en el motor, la transmisión o la estructura. Esto también podría provocar la pérdida de control del vehículo, el vuelco del vehículo y lesiones personales.
- Lea el manual del propietario. Si **NO** se recomienda remolcar su vehículo o la instalación de un enganche de remolque para un cargador de accesorios, el propietario del vehículo acepta la responsabilidad y asume todos los riesgos mencionados anteriormente.
- **NUNCA** exceda la capacidad de remolque recomendada por el fabricante de su vehículo o las capacidades de remolque del enganche que se indican a continuación.

Tipo de enganche	Peso bruto máximo del remolque	Peso máximo de la horquilla
Carga de peso	3500 lb. (1587 kg)	525 lb. (238 kg)
Distribución de peso	N/A	N/A

GARANTÍA LIMITADA DE POR VIDA

1. **Garantía limitada de por vida ("Garantía")** Horizon Global Americas Inc. ("nosotros", "nos" o "nuestro/a/s") garantiza al comprador original únicamente ("usted" o "su/s") que el producto estará libre de defectos significativos tanto en materiales como en mano de obra, con la excepción del desgaste normal. La garantía sólo es válida si (a) los productos se nos devuelven para inspección y pruebas; (b) Nuestra inspección revela a nuestra satisfacción que cualquier supuesta no conformidad es meritoria y no ha sido causada por el mal uso, negligencia, desgaste, instalación incorrecta, almacenamiento inadecuado, reparación inadecuada, alteración, o accidente; y (c) los productos fueron instalados, mantenidos y utilizados de acuerdo con nuestras instrucciones. LA GARANTÍA REEMPLAZA CUALQUIER OTRA GARANTÍA, EXPRESA O IMPLÍCITA (EXCEPTO LA GARANTÍA DE TÍTULO SEGÚN LO ESTABLECE EL CODIGO COMERCIAL UNIFORME VIGENTE EN MICHIGAN), INCLUYENDO SIN LIMITACIÓN, LAS GARANTÍAS DE COMERCIALIZACIÓN O IDONEIDAD PARA UN PROPÓSITO PARTICULAR, TALES GARANTÍAS QUEDAN EXPRESAMENTE ANULADAS.
2. **Obligaciones del comprador.** Para hacer una reclamación de garantía, contáctenos en nuestra dirección principal en 47912 Halyard Dr. Suite 100, Plymouth, MI 48170, 1-800-632-3290, identifique el producto por número de modelo y siga las instrucciones que se le darán para la reclamación. Cualquier producto devuelto que se reemplace o se reembolse se convierte en propiedad nuestra. Usted podría ser responsable por los costos de envío del producto. Conserve el recibo de compra para verificar la fecha de compra y que usted es el comprador original. Nos debe entregar el producto y el recibo de compra para procesar su reclamo de garantía.
3. **Recurso exclusivo.** El reemplazo del producto es su único y exclusivo recurso bajo esta Garantía. No seremos responsables por el servicio o cargos de mano de obra en los que se incurra al quitar o reemplazar un producto. EN NINGÚN CASO SEREMOS RESPONSABLES DE LOS DAÑOS INDIRECTOS, ESPECIALES, CONSECUENCIALES O PUNITIVOS.
4. **Riesgo asumido.** Usted reconoce y acepta que cualquier uso del producto para cualquier propósito diferente al uso(s) especificado(s) en las instrucciones del producto es a su propio riesgo.
5. **Ley gobernante.** Esta garantía le otorga derechos legales. Usted también podría tener otros derechos que varían de estado a estado. Esta garantía está regida por las leyes del estado de Michigan, sin importar las normas relativas a conflictos de ley. Las cortes estatales ubicadas en el condado de Oakland, Michigan tendrán la jurisdicción exclusiva para cualquier disputa que surja con respecto a esta garantía.

Rev 9/2015

Instrucciones de instalación

NÚMEROS DE PARTE: 76342, 84342, CQT76342



Escanear para instrucciones de la instalación paso por paso con FOTO, o visitar <http://qr.towingproducts.net/qrproducts/qr-product>

Aplicaciones:

Marca	Modelos
-------	---------

Honda	CR-V
-------	------

*Visite nuestro sitio web para la información más actualizada respecto a los años de aplicación, los sub-modelos y los niveles de recorte.

Dificultad de instalación:

Principiante

- Los tiempos de instalación se indican en los sitios web de Horizon Global o se encuentran en las guías de aplicación descargables.
- Los niveles de dificultad de instalación se basan en el tiempo y el esfuerzo requeridos. Pueden variar según el nivel de experiencia del instalador y el estado del vehículo, además de contar con las herramientas y equipos adecuados.



Foto que representa al vehículo

Equipamiento Requerido:



La capacidad más baja de CUALQUIER componente en el sistema de remolque (peso bruto del remolque, peso de la horquilla, enganche de remolque, vehículo) determina la carga máxima que puede transportar/remolcar con seguridad.



Tipo de enganche	Peso bruto máximo del remolque	Peso máximo de la horquilla
Carga de peso	3500 lb. (1587 kg)	525 lb. (238 kg)
Distribución de peso	N/A	N/A



Ilustración del enganche

Siempre usar GAFAS DE SEGURIDAD al instalar el enganche

Instrucciones de instalación

NÚMEROS DE PARTE: 76342, 84342, CQT76342

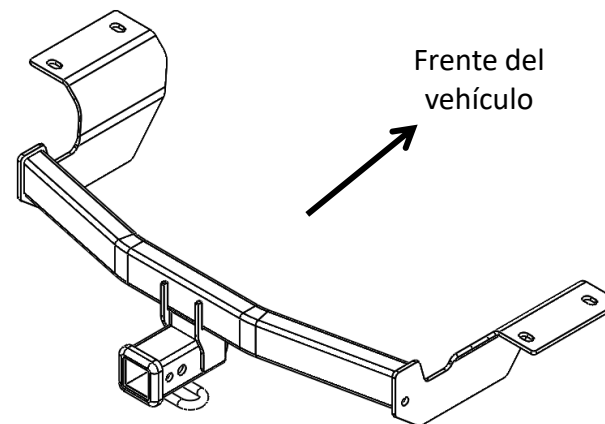
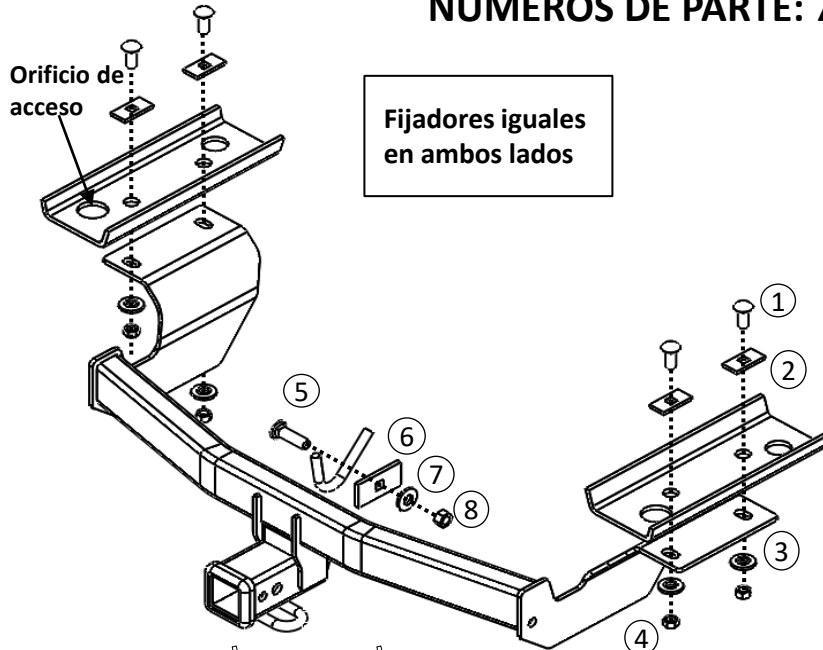

Fijadores iguales en ambos lados

Figura 3

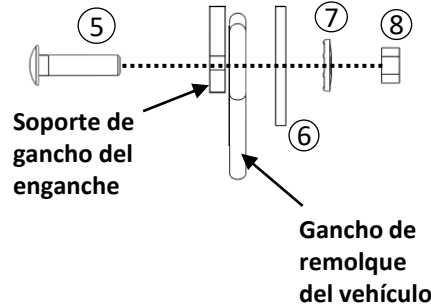

Soporte de gancho del enganche

Gancho de remolque del vehículo

Figura 4

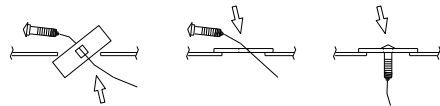

- A. Insertar el perno y bloque en el bastidor
- B. Alinear el bloque en el orificio de acceso
- C. Halar el perno a través del bloque

Figura 1

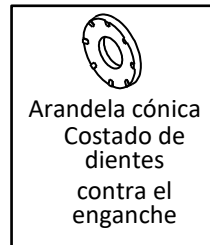

Arandela cónica
Costado de
dientes
contra el
enganche



Figura 2

Kit de fijadores: 76342F

①	Cant. (4)	Perno de carruaje, 7/16"-14 x 1.25 GR5	
②	Cant. (4)	Espaciador, .188x1.00x2.00	
③	Cant. (4)	Arandela cónica, 7/16"	
④	Cant. (4)	Tuerca hexagonal, 7/16 GR2	
⑤	Cant. (1)	Perno de carruaje, 1/2-13x2.00 GR 5	
⑥	Cant. (1)	Espaciador, .250x1.50x3.00	
⑦	Cant. (1)	Arandela cónica, 1/2"	
⑧	Cant. (1)	Tuerca hexagonal, 1/2 GR5	
⑨	Cant. (4)	Cable de insertar, 7/16-14	

1. Bajar el escape: Con una herramienta para extraer el colgante del escape, bajar el silenciador quitando (4) colgantes de goma más posteriores para dos silenciadores del escape y (1) colgante de goma delantero. Rociar un lubricante o agua jabonosa en los colgantes de goma permite deslizar los pasadores de metal más fácilmente. **NOTA: Tener cuidado de que el escape esté apoyado correctamente antes de quitar los colgantes de goma.**

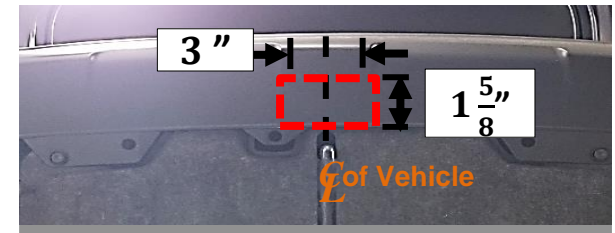
2. Con un destornillador de cabeza plana, retirar los (5) remaches de la parte inferior de la fascia y guardarlos para volver a instalarlos.

3. (Para 2023 o más reciente) Retire el protector contra salpicaduras central: Con una llave de tubo de 10 mm, quite las tuercas. Con un destornillador de cabeza plana, quite los remaches del protector contra salpicaduras central. Devolución al propietario del vehículo.

4. Insertar los pernos de carruaje ① y los espaciadores ② a través de los orificios de acceso en los largueros del bastidor de ambos lados utilizando los cables de insertar ⑨ para los orificios horizontales, ver **Figura 1**. Dejar los cables de insertar unidos.

5. Recortar la fascia inferior: Con una cinta métrica, un marcador y una navaja utilitaria, medir, marcar y recortar la fascia inferior. Ver **Figura 2**. Verifique si hay sensores y/o cableado en el interior de la fascia antes de recortar. Las dimensiones son aproximadas.

6. Instalar el enganche: Levantar el enganche a su posición, por encima del escape e introducir los cables de insertar a través de las ranuras del soporte. Retirar los cables de insertar y sin apretar instalar las arandelas cónicas ③, tuercas hexagonales ④ en el enganche. Instalar sin apretar el perno de carruaje ⑤, el espaciador ⑥, la arandela cónica ⑦, la tuerca hexagonal ⑧ a través del soporte de gancho del enganche y el gancho de remolque del vehículo, ver las **Figuras 3 y 4**.

7. Apretar todos los fijadores 7/16-14x1.25 GR 5 a 50 pies-libra (68 N*m) y el fijador 1/2-13x2.00 GR 5 a 75 pies-libra (102 N*m).

⚠ Se necesita el torque adecuado para mantener el enganche unido firmemente al vehículo durante el remolque.

8. Volver a instalar los (4) remaches en la parte inferior de la fascia y devolver el (1) remache al propietario y volver a instalar el colgante del silenciador para volver a colocar el silenciador en su posición.

Nota: Revisar el enganche con frecuencia, verificando que todos los fijadores y la esfera estén correctamente apretados. Si se quita el enganche, tapar todos los orificios en el colector del baúl u otros paneles de la carrocería para evitar la entrada del agua y los gases del escape. Se debe retirar y reemplazar un enganche o esfera que se hayan dañado. Observar las precauciones de seguridad al trabajar por debajo del vehículo y usar protección visual. No cortar los orificios de acceso o accesorios con soplete. Este producto cumple con las especificaciones y requisitos de seguridad para conectar dispositivos y sistemas de remolque del estado de Nueva York, V.E.S.C. Regulación V-5 y SAE J1684.