

Parts list

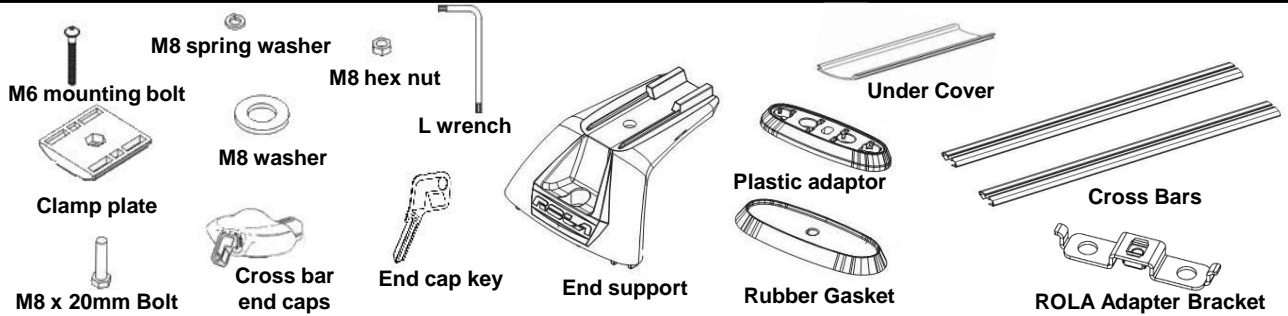

Tools needed

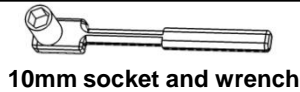

Note: Prior to Assembly

Prior to assembling your cross bar kit check that the kit contains all the parts you will need to fit the cross bars. Refer to parts lists for guidance. Please read these instructions before assembly.

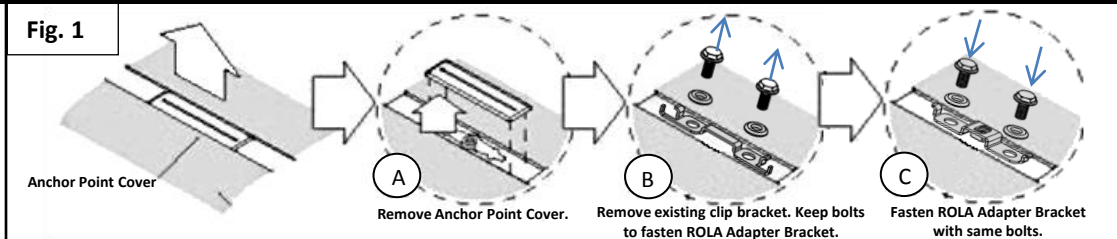

Sept 1: Removing the vehicles anchor point covers

On the vehicle roof you will find 4 Anchor Point Covers. Carefully remove these covers by sliding in the direction shown on the cover, to reveal the clip bracket (fig. 1-A). Using a 10mm socket wrench, replace existing clip bracket with the ROLA Adapter Bracket reusing the bolts that secured the clip bracket, as shown (fig. 1-B & C).

NOTE: Take care when removing Trim Covers to avoid damaging Trim Cover Clips. Covers can not be replaced while rack is mounted. Covers can be replaced over the ROLA supplied Adapter Bracket. Store the Anchor Point Covers and existing brackets safely while the Roof Racks are in use.

Step 2: Installing Rubber Gaskets and Adaptor

Position the rubber gaskets over the anchor points as shown in (fig. 2).

Ensure that the gasket is properly aligned.

If your gasket has a directional arrow this always points toward the front of vehicle.

Ensure that the gasket slots are centered over the anchor point threads in the roof.

Place the plastic adaptors into the gasket's recessed top surface (fig. 3).

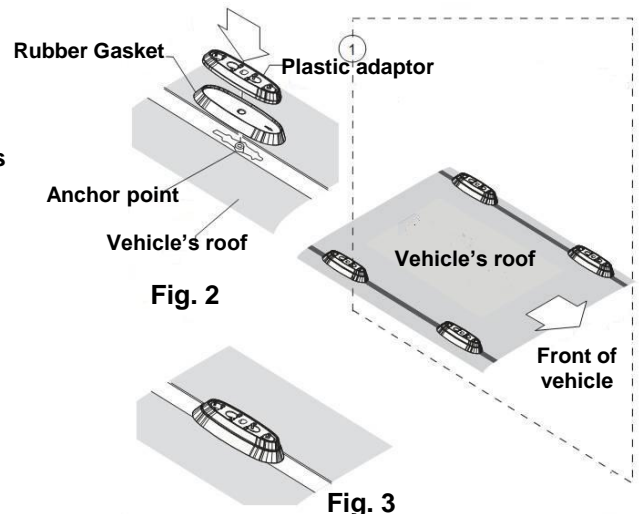

Location of anchor points on vehicle

### Step 3: Fitting Cross Bars to the vehicle

- Place an end support into the plastic adaptor and loosely bolt down by inserting the M6 mounting bolt into the anchor point threads and turning approx 2-3 turns with the L wrench security key. Do not tighten yet, repeat for the opposite side. (fig. 4)
- Place the cross bar onto the end supports ensuring that the end support tabs are located into the cutouts on the underside of the bar. Check that the cross bar has equally distanced overhang on either side of the end supports. (fig. 5)
- Insert the M8 hex nut into the clamp plate. Insert the clamp plate into the end of the cross bar and align it so that the nut and the end support's bolt hole align.
- Secure the cross bar to the end support by screwing the M8 x 20mm bolt with washer and spring washer through the end support hole and into the clamp plate nut. (fig. 6)
- Using a 13mm or adjustable wrench fully tighten the bolt on the underside of the support. Now using the security key finish tightening the 45mm bolts to 5Nm (44 in/ lbs) or to a firm hand tightness.

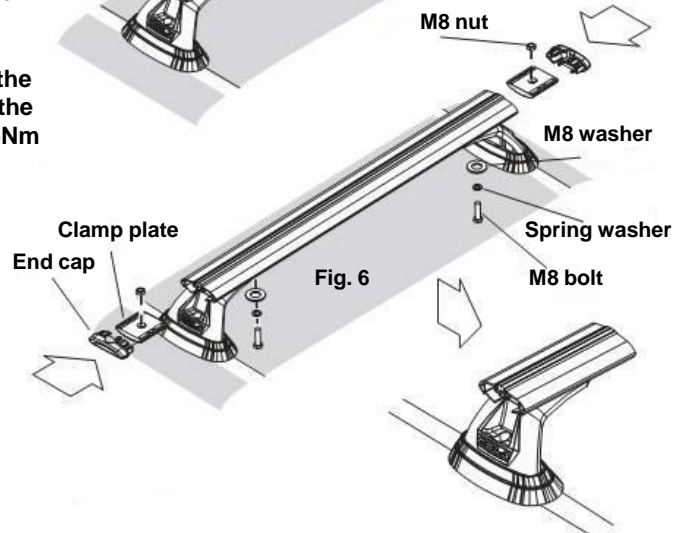
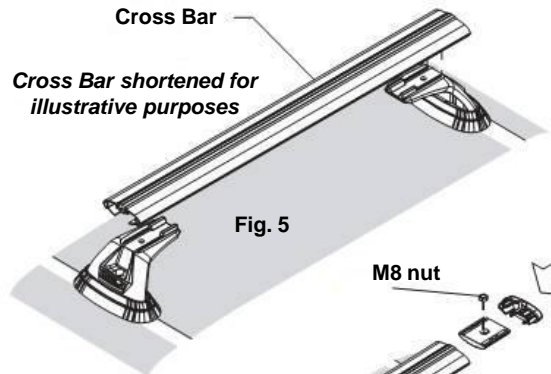
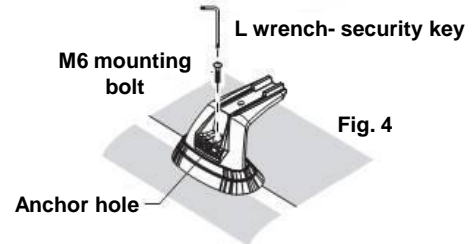

### Step 4: Installing Under Cover strips

Mark on bars with a pencil the length of Under Cover strips needed.

Remove bars, measure length of Under Cover strips to fill slot. Cut Under Cover strips using scissors or a blade. Slide inner most Under Cover strip into position on the bars and re-assemble bars onto vehicle. Add the outer Under Cover strip piece once bars are attached. (fig. 7)

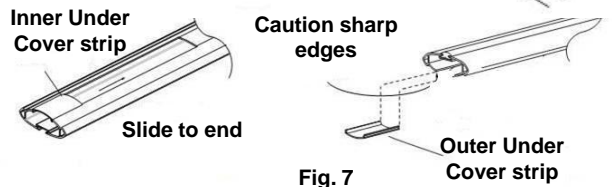

### Step 5: Install end caps

Locking end caps can now be installed into the ends of the cross bars. Remove keys and keep in a safe place. To load accessories onto the cross bar accessory channel remove end cap, cut buffer strips as needed. Once accessories have been loaded, re-insert the end caps and lock. Additional buffer strips may be purchased from ROLA if needed.

⚠ REGULARLY CHECK THE TIGHTNESS OF CROSS BAR ATTACHMENTS.

⚠ Loads should be evenly distributed and secured.

⚠ Check the function of all doors and sunroof before driving.

⚠ Any weight carried on the vehicle will adversely affect its handling particularly in cornering or in a cross wind and the vehicle should therefore be driven with increased caution.

⚠ For lost key replacement or other service items call customer service: 1-800-632-3290 or visit: [www.rolaproducts.com](http://www.rolaproducts.com).

Please have lock core number or part numbers available.

⚠ Only use NON-STRETCH tie down straps.

A number of accessories for carrying special loads are available.

⚠ Ensure bars are parallel and straps are tightened against the side rails. Perform a check by tugging on the cross bars.

**Lista de partes**

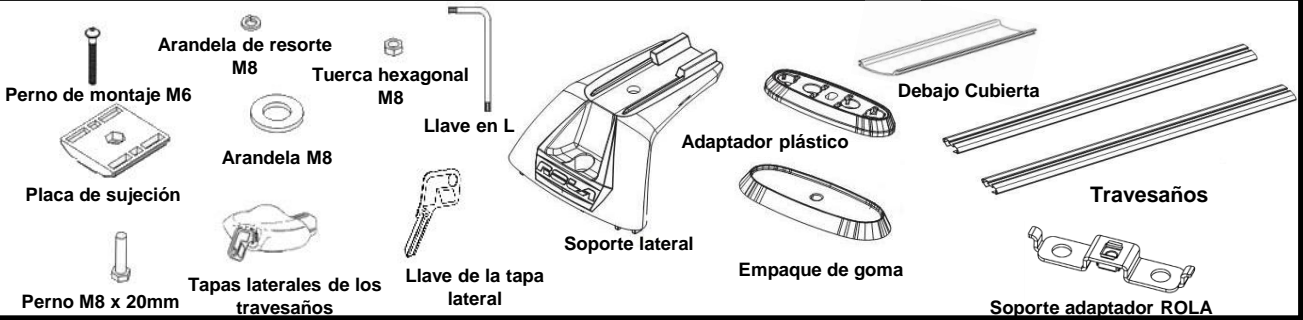

**Herramientas necesarias**



**Nota: Antes de ensamblar**

Antes de ensamblar el kit de travesaños revise que el kit contenga todas las piezas que se necesitan para ajustar los travesaños. Consulte la lista de piezas para guía. Lea las instrucciones antes de la instalación.

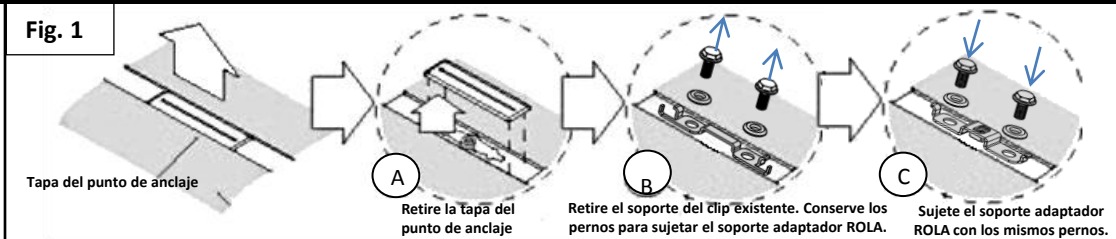

**Paso 1: Retire las tapas de los puntos de anclaje del vehículo**

En el techo del vehículo encontrará 4 tapas de los puntos de anclaje. Con cuidado retire estas tapas al deslizarlas en la dirección que aparece en la tapa, para revelar el soporte del clip (fig. 1-A). Con una llave tubo de 10mm, reemplace el soporte del clip existente con el soporte adaptador ROLA reutilizando los pernos que aseguraban el soporte del clip, como se muestra (fig. 1-B y C).

**NOTA:** Tenga cuidado cuando retire las tapas de decoración para evitar dañar los clips de las tapas de decoración. Las tapas no se pueden reemplazar mientras la parrilla está instalada. Las tapas se pueden reemplazar sobre el soporte adaptador suministrado por ROLA. Guarde las tapas de los puntos de anclaje y los soportes existentes de manera segura mientras las parrillas para el techo estén en uso.

**Paso 2: Instalación de los empaques de goma y adaptador**

Coloque los empaques de goma sobre los puntos de anclaje, como se muestra en la (fig. 2).

Verifique que el empaque esté correctamente alineado. Si el empaque tiene una flecha ésta siempre está orientada hacia el frente del vehículo.

Asegúrese de que las ranuras de los empaques estén centradas sobre las roscas de los puntos de anclaje en el techo.

Coloque los adaptadores plásticos dentro de la superficie superior empotrada del empaque (fig. 3).

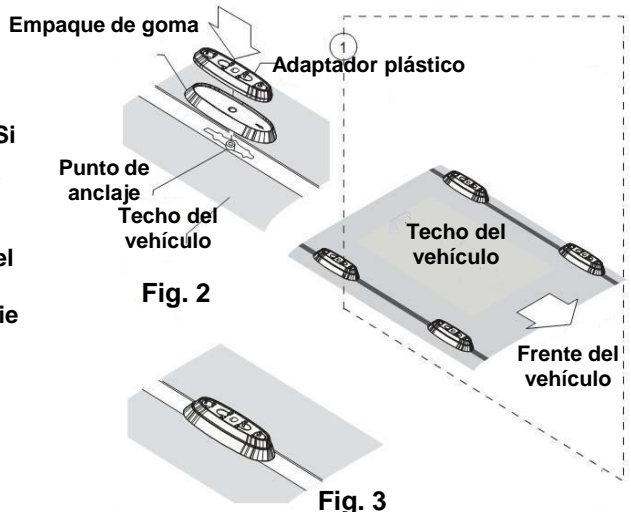



### Paso 3: Instalación de los travesaños en el vehículo

- Coloque un soporte lateral dentro del adaptador y sin apretar atornille insertando el perno de montaje M6 dentro de las roscas del punto de anclaje y girando aproximadamente 2-3 giros con la llave de seguridad en L. No apriete todavía. Repita para el lado opuesto. (fig. 4)
- Coloque el travesaño sobre los soportes laterales verificando que las lengüetas del soporte lateral estén localizadas en los recortes en el lado inferior de la barra. Revise que el travesaño tenga una saliente de igual distancia en cualquiera de los lados de los soportes laterales. (fig. 5)
- Inserte la tuerca hexagonal M8 dentro de la placa de sujeción. Inserte la placa de sujeción dentro del extremo del travesaño y alinee de manera que la tuerca y el orificio del perno del soporte lateral se alineen.
- Asegure el travesaño en el soporte lateral atornillando el perno M8 x 20mm con arandela y arandela de resorte a través del orificio de soporte lateral y dentro de la tuerca de la placa de sujeción. (fig. 6)
- Usando una llave de 13mm o llave ajustable apriete por completo el perno en la parte inferior del soporte. Ahora, usando la llave de seguridad termine de apretar los pernos de 45mm a 5Nm (44 pulg/ lbs) o a mano con firmeza.

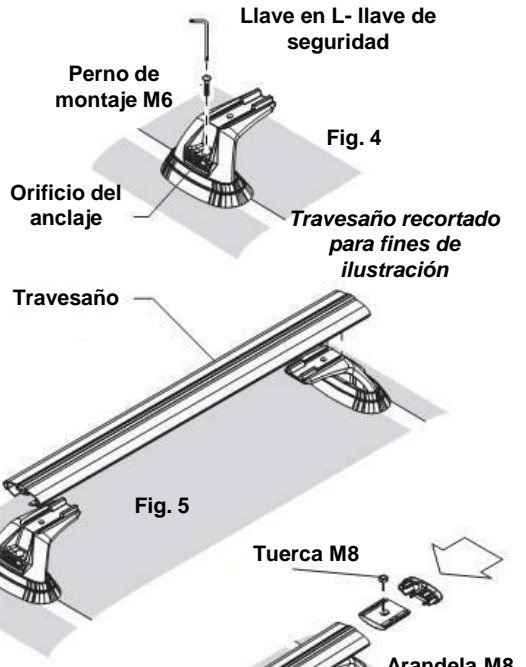

### Paso 4: Instalar correas en la tapa inferior

Marque en las barras con un lápiz la longitud necesaria de las correas en la tapa inferior. Retire las barras, mida la longitud de las correas de relleno de la tapa inferior para rellenar la ranura. Recorte las piezas de la tapa inferior con tijeras o navaja. Deslice la tapa inferior más interior a la posición sobre las barras y vuelva a ensamblar las barras en el vehículo. Agregue la pieza de la tapa inferior exterior una vez que las barras se unan. (fig. 7)

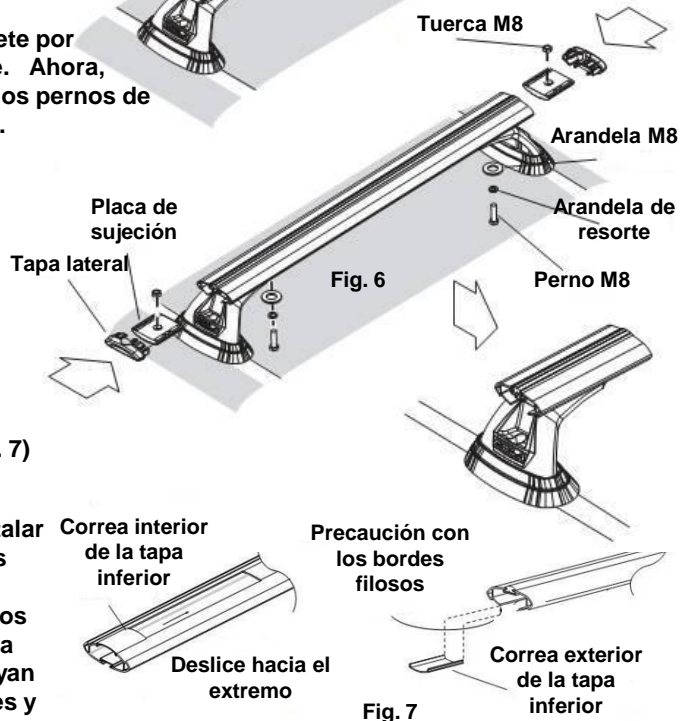

### Paso 5: Instale las tapas laterales

Las tapas laterales de bloqueo se pueden ahora instalar dentro de los extremos de los travesaños. Retire las llaves y almacene en un lugar seguro. Para cargar accesorios dentro del canal de accesorios de los travesaños retire la tapa lateral, corte la correa amortiguadora según sea necesario. Una vez se hayan cargado los accesorios, reemplace las tapas laterales y bloquee. Se podrían comprar correas amortiguadoras de ROLA si fueran necesarias.

- ⚠ REVISAR CON FRECUENCIA LA FIRMEZA DE LA INSTALACIÓN DE LOS TRAVESAÑOS
- ⚠ Las cargas deben distribuirse de manera uniforme y asegurarse.
- ⚠ Revise la función de todas las puertas y techo corredizo antes de conducir.
- ⚠ Cualquier peso del vehículo afectará de manera adversa su manipulación especialmente en las esquinas o con el viento en contra, por lo cual el vehículo se debe conducir con mayor precaución.
- ⚠ Para el reemplazo de llaves perdidas u otras piezas de servicio llame a servicio al cliente : 1-800-632-3290 o visite [www.rolaproducts.com](http://www.rolaproducts.com). Tenga a mano el número de candado o números de partes.
- ⚠ Use únicamente correas de amarre que NO ESTIREN.
- ⚠ Verifique que las barras estén paralelas y que las correas estén apretadas contra los largueros laterales. Revise halando los travesaños.

Tenemos disponibles una variedad de accesorios para cargas especiales.

pièces

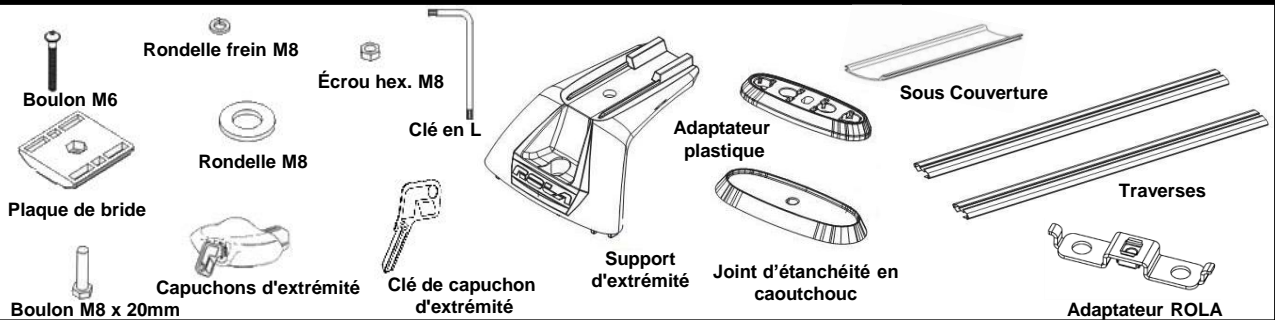

Outils requis :



Nota : Avant le montage

Avant le montage, vérifiez que l'ensemble comprend toutes les pièces dont vous avez besoin pour installer les traverses. Reportez-vous à la nomenclature des pièces pour vous guider. Veuillez lire les instructions avant de procéder au montage.

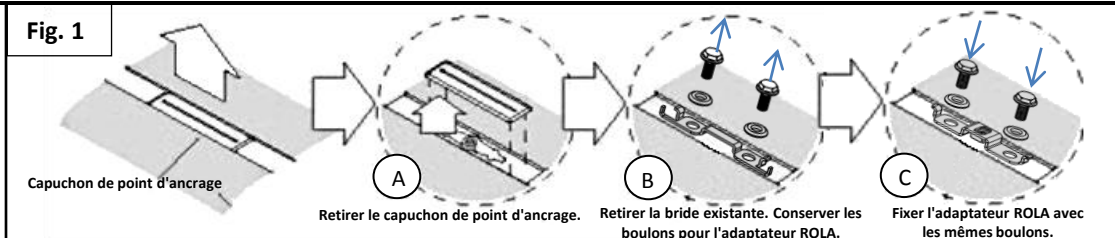

Étape 1 : Enlèvement des capuchons de points d'ancrage du véhicule.

Vous trouverez, sur le toit du véhicule, quatre (4) capuchons de points d'ancrage. Pour exposer les points d'ancrage, retirez avec précaution ces capuchons en les faisant glisser dans la direction indiquée sur les capuchons (fig. 1-A), à l'aide d'un cliquet à douille 10 mm, remplacer la bride existante par l'adaptateur ROLA à l'aide des mêmes boulons qui fixent la bride, comme illustré (fig. 1-B & C).

REMARQUE : Prenez des précautions en retirant les revêtements de garniture pour éviter d'endommager leurs attaches. Les capuchons ne peuvent être remplacés une fois le porte-bagages installé. Les capuchons peuvent être replacés sur les adaptateurs ROLA fournis. Ranger les capuchons de points d'ancrage et les brides existantes dans un endroit sûr lorsque le porte-bagages de toit est en usage.

Étape 2 : Installation des joints de caoutchouc et de l'adaptateur

Placer les joints en caoutchouc au-dessus des points d'ancrage comme illustré à la (fig. 2).

Assurez-vous de bien aligner le joint d'étanchéité.

Si votre joint comporte une flèche directionnelle, elle pointe toujours vers l'avant du véhicule.

Assurez-vous que les fentes du joint sont centrées au-dessus du filetage des points d'ancrage du toit.

Placez les adaptateurs en plastique sur la surface enfoncée du joint d'étanchéité (fig. 3).

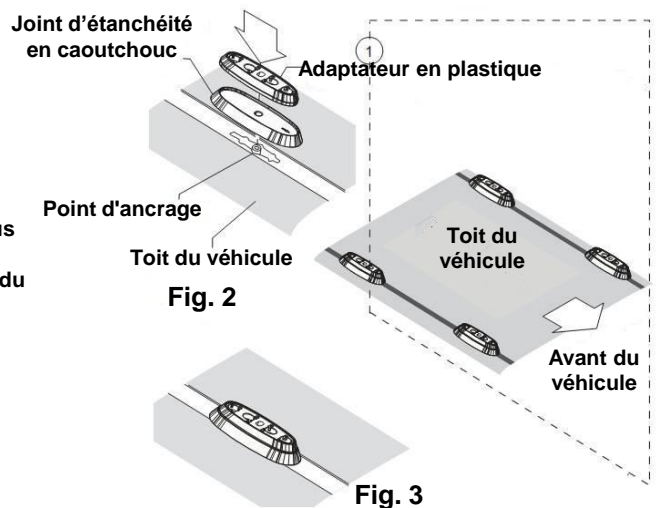

### Étape 3 : Pose des traverses sur le véhicule

- A. Placez un support d'extrémité dans l'adaptateur en plastique et, sans trop serrer, insérez un boulon M6 dans le filetage du point d'ancrage, puis serrez d'environ 2 ou 3 tours à l'aide de la clé de sécurité en L. Ne serrez pas à fond pour l'instant, répétez la manoeuvre du côté opposé. (fig. 4)
- B. Placez la traverse sur les supports d'extrémité en vous assurant que ceux-ci sont situés dans les encoches sur le dessous de la traverse. Assurez-vous que les bouts de la traverse qui dépassent des supports d'extrémité sont d'une longueur égale. (fig. 5)
- C. Insérez l'écrou hexagonal M8 dans la plaque de bride. Insérez la plaque de bride dans l'extrémité de la traverse et placez-la de façon à aligner l'écrou et le trou du boulon du support d'extrémité.
- D. Fixez la traverse sur le support d'extrémité en vissant le boulon M8 x 20mm avec sa rondelle et sa rondelle frein dans le trou du support d'extrémité et l'écrou de la plaque de bride. (fig. 6)
- E. À l'aide d'une clé 13 mm ou d'une clé réglable, serrez complètement le boulon sur le dessous du support d'extrémité. À l'aide de la clé de sécurité, serrez les boulons 45 mm au couple de 5 Nm (44 po-lb), ou serrez fermement à la main.

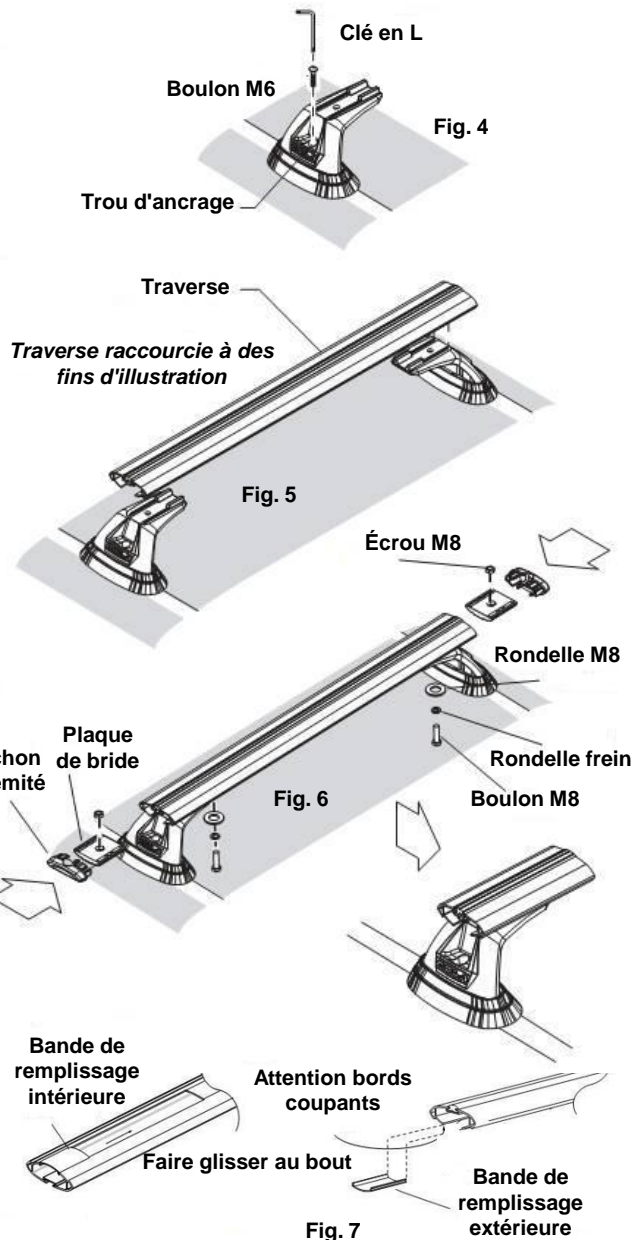

### Étape 4 : Installation de bandes de remplissage sous les couvercles

Sur les traverses, marquez les longueurs de bandes nécessaires.

Retirez les traverses, mesurez les longueurs de bande de remplissage nécessaires pour remplir la fente. À l'aide d'un ciseau ou d'un couteau, découpez les morceaux. Faites glisser la bande la plus à l'intérieur en position sur les traverses puis réinstallez les traverses sur le véhicule. Ajoutez la bande extérieure une fois les traverses fixées. (fig. 7)

### Étape 5 : Installation des capuchons d'extrémité

Les capuchons d'extrémité de verrouillage peuvent maintenant être posés dans les extrémités des traverses.

Retirez les clés et conservez-les dans un lieu sûr.

Pour installer des accessoires dans les traverses, retirez le capuchon d'extrémité, puis coupez les bandes au besoin. Une fois les accessoires installés, remplacez les capuchons d'extrémité et verrouillez. On peut se procurer des bandes de remplissage additionnelles auprès de ROLA si nécessaire.

⚠ VÉRIFIER RÉGULIÈREMENT LE SERRAGE DES FIXATIONS DES TRAVERSES.

⚠ Les charges doivent être distribuées et fixées uniformément..

⚠ Vérifier le fonctionnement de toutes les portières et du toit ouvrant avant la conduite.

⚠ Toute charge transportée par le véhicule affectera la conduite, notamment par effet de dérive ou par vent de côté, de sorte qu'il convient de redoubler de prudence.

⚠ Pour le remplacement de clés ou obtenir d'autres pièces de rechange, contacter le service à la clientèle : 1-800-632-3290 ou visitez : [www.rolaproducts.com](http://www.rolaproducts.com). Veillez à tenir le numéro de l'âme du verrou ou le numéro de pièce à portée de la main.

⚠ Utilisez uniquement des sangles d'arrimage NON ÉLASTIQUES.

⚠ S'assurer que les traverses sont parallèles et que les sangles sont bien tendues contre les longerons de toit. Effectuer un test en secouant les traverses.

Plusieurs accessoires sont disponibles pour transporter des charges spéciales.