

DO NOT EXCEED LOWER OF: 500 LB LOAD CAPACITY – VEHICLE OR HITCH MFR'S TONGUE WEIGHT RATING

CONSUMER: Keep instructions and read before each use.

Hex Bolt, 1/4" x 3/4"	12
Carriage Bolt, 3/8" x 3.00"	3
Hex Lock Nut, 1/4"	12
Hex Nut, 3/8"	3
Flat Washer, 1/4"	24
Flat Washer, 3/8"	3
Hitch Pin, 5/8" (part #55010)	1
Clip (part #55515)	1
End Plate	1
End Plate w/ Shank hole	1
Center Plate	1
Shank	1
Basket Frame	2

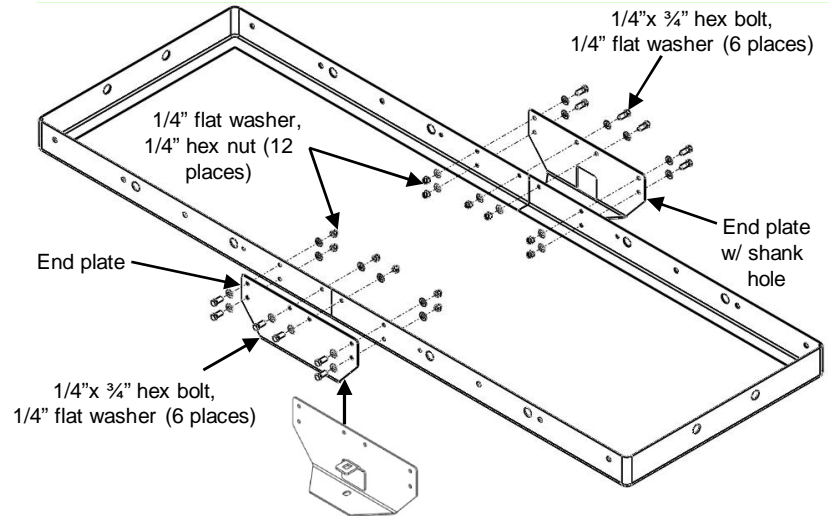

FIGURE 1.

- Align both halves of the basket on the ground, attach each end plate to the outside of the basket as shown in Fig 1 and fasten loosely with (12) 1/4" bolts, (24) 1/4" flat washers, and (12) 1/4" hex nuts.

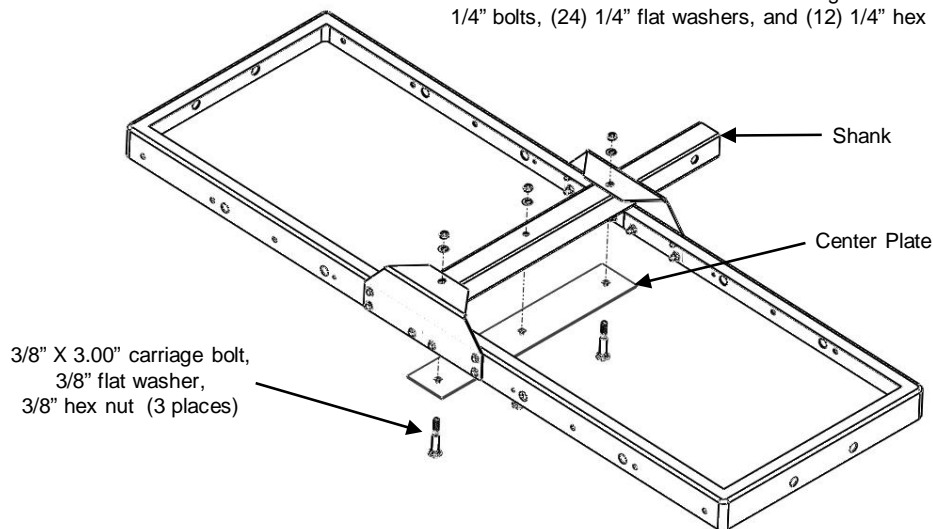
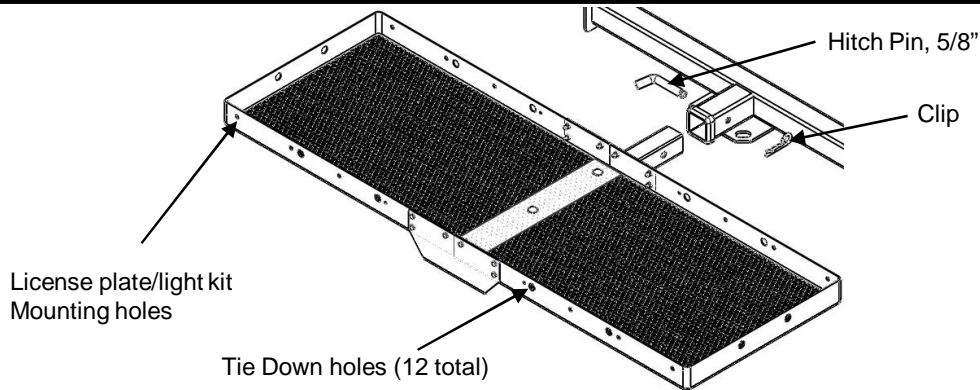

FIGURE 2.

- Slide 2" shank through shank hole and align holes in end plates. Align center plate on the inside of the basket with holes in shank and loosely attach with (3) 3/8" carriage bolts, (3) 3/8" flat washers, and (3) 3/8" nuts.
- Go back and tighten all hardware. Tighten all 1/4" hex bolts to 6 ft-lb and all 3/8" bolts to 24 ft-lb



WARNING

- Not for transport of people, animals, or flammable liquids.
- If the load or cargo carrier blocks or impairs visibility of the taillights or turn signals, use optional light kit (part #6504).
- If license plate is blocked by load or cargo carrier, relocate using existing holes.
- If the cargo carrier or the contents being transported is in line with the exhaust outlet, an exhaust tip must be used to redirect the exhaust flow away from the cargo platform or contents.

CAUTION

- The cargo carrier load rating is the LOWEST of the following:
 - Cargo carrier rating (500 lb)
 - Hitch tongue weight rating
 - Vehicle manufacturer tongue weight rating
- The center of gravity of load must be positioned within the middle third of platform.

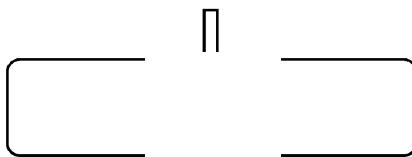

CORRECT

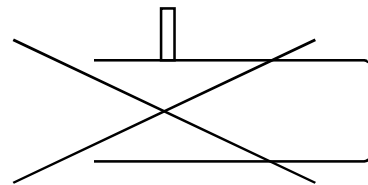

INCORRECT

- Do not lubricate threads.
- Bolt failure may occur due to over tightening.
- Securely fasten load to cargo carrier.
- Check security of load, fasteners, pin, & clip at all fuel and rest stops.
- Severe bumps can damage your towing vehicle, hitch, and cargo carrier. Drive slowly on rough roads.
- Stop and make a thorough inspection if your cargo carrier strikes the road. Correct any problems before resuming travel.
- Do not cut, drill, weld, or modify this product.
- Do not carry loads wider than your vehicle.

NO SUPERE EL VALOR INFERIOR ENTRE: CAPACIDAD DE CARGA DE 500 LB - CALIFICACIÓN DE PESO DE LA HORQUILLA DEL MFR DEL VEHÍCULO O ENGANCHE

CONSUMIDOR: Conserve las instrucciones y lea antes de cada uso.

Perno hexagonal, 1/4" x 3/4"	12
Perno de carruaje, 3/8" x 3.00"	3
Tuerca de bloqueo hexagonal, 1/4"	12
Tuerca hexagonal, 3/8"	3
Arandela plana, 1/4"	24
Arandela plana, 3/8"	3
Pasador del enganche, 5/8" (#55010)	1
Gancho pasador (parte #55515)	1
Placa lateral	2
Placa central	1
Espiga	1
Marco de la cesta	2

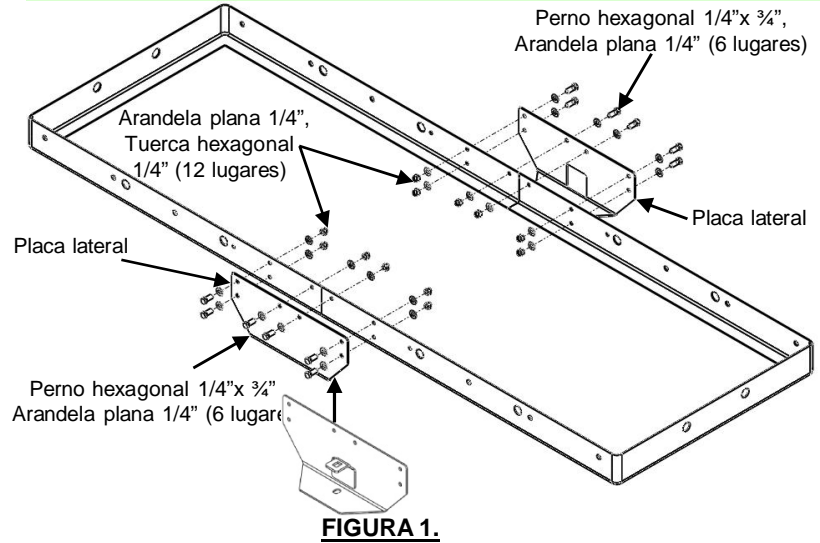

1. Alinee ambas mitades de la cesta en el piso, una cada placa del extremo al exterior de la cesta como se muestra en la Fig 1 y sujete su apretar con (8) pernos de 1/4", (16) arandelas planas de 1/4" y (8) tuercas hexagonales de 1/4".



FIGURA 2.

2. Deslice un vástago de 2" a través del orificio del vástago y alinee los orificios en las placas de los extremos. Alinee la placa central en el interior de la cesta con los orificios en el vástago y sin apretar instale con (3) pernos de carruaje 3/8", (3) arandelas planas 3/8" y (3) tuercas 3/8".
3. Regrese y apriete todas las piezas. Apriete los pernos hexagonales de 1/4" a 6 pies-libra y todos los pernos de 3/8" a 24 pies-libra

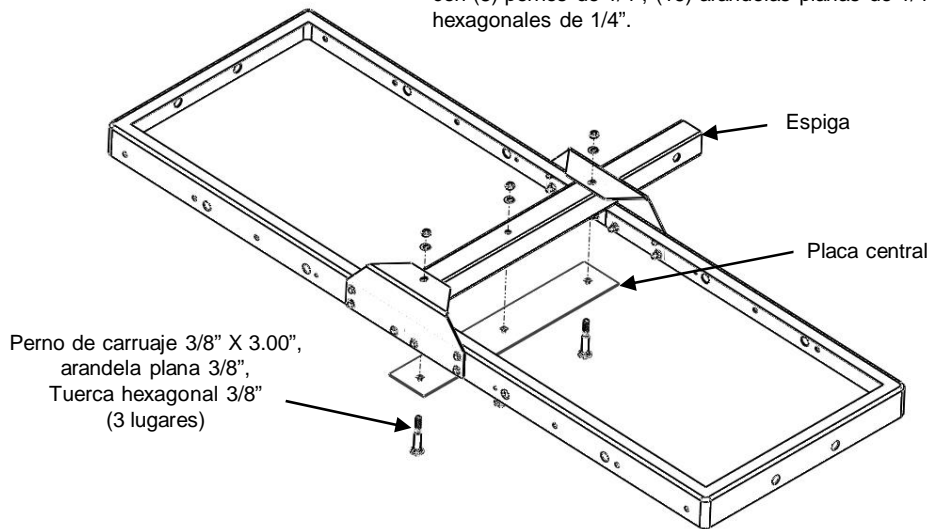
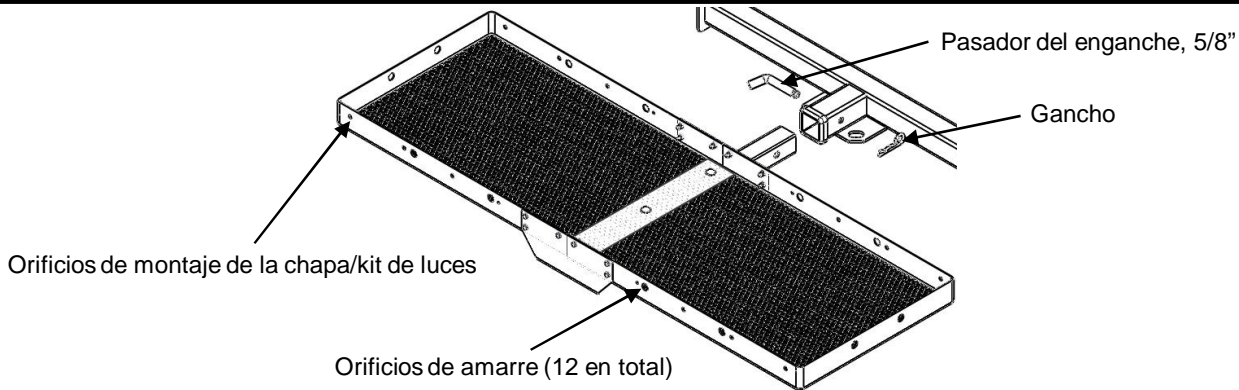

ADVERTENCIA

- No es para transportar personas, animales o líquidos inflamables.
- Si la carga o el cargador bloquea o impide la visibilidad de las luces traseras o las luces de dirección use el kit opcional de luces.
- Si el cargador o el contenido que se transporta está en línea con la salida del escape, se debe usar una punta de escape para redirigir el flujo del escape lejos de la plataforma de carga o el contenido.

PRECAUCIÓN

- La calificación del portador de carga es la INFERIOR entre las siguientes:
 - Calificación del portador de carga (500 lb)
 - Calificación del peso de la horquilla del enganche
 - Calificación del peso de la horquilla del fabricante del vehículo
- El centro de gravedad de la carga se debe colocar dentro del tercer medio de la plataforma.

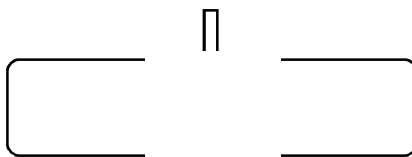

CORRECTO

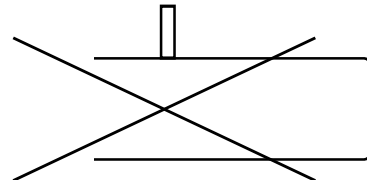

INCORRECTO

- No lubrique las roscas. Los pernos pueden fallar debido a un apretado excesivo.
- Amarre firmemente la carga al cargador. No lleve cargas más anchas que el vehículo.
- Revise la seguridad de la carga, sujetadores, pasador y gancho en las paradas por combustible y de descanso.

Los baches grandes pueden dañar su vehículo de remolque, enganche y cargador. Conduzca despacio en las carreteras escarbadas. Pare y haga una inspección completa si el cargador golpea la carretera. Corrija cualquier problema antes de seguir desplazándose.

- No corte, perforo, suelde o modifique este producto.
- No lleve cargas más anchas que el vehículo.
- Vuelva a colocar la placa si queda bloqueada por el cargador.
 - Durante el día, vuelva a colocar la placa en los orificios provistos, ver arriba.
 - Para la noche, use el kit opcional de luces.

NE PAS DÉPASSER LA MOINS ÉLEVÉE DES VALEURS SUIVANTES :
CAPACITÉ DE CHARGE 500 LB – CHARGE NOMINALE AU TIMON DE L'ATTELAGE OU DU VÉHICULE
CONSUMMATEUR : Conservez les instructions et lisez-les avant chaque utilisation.

Boulon hexagonal, 1/4" x 3/4"	12
Boulon de carrosserie, 3/8"x3.0"	3
Contre-écrou hexagonal, 1/4"	12
Écrou hexagonal, 3/8"	3
Rondelle plate, 1/4"	24
Rondelle plate, 3/8"	3
Goupille d'attelage, 5/8" (#55010)	1
Agrafe de goupille (#55515)	1
Plaque d'extrémité	2
Plaque centrale	1
Barre d'attelage	1
Cadre de panier	2

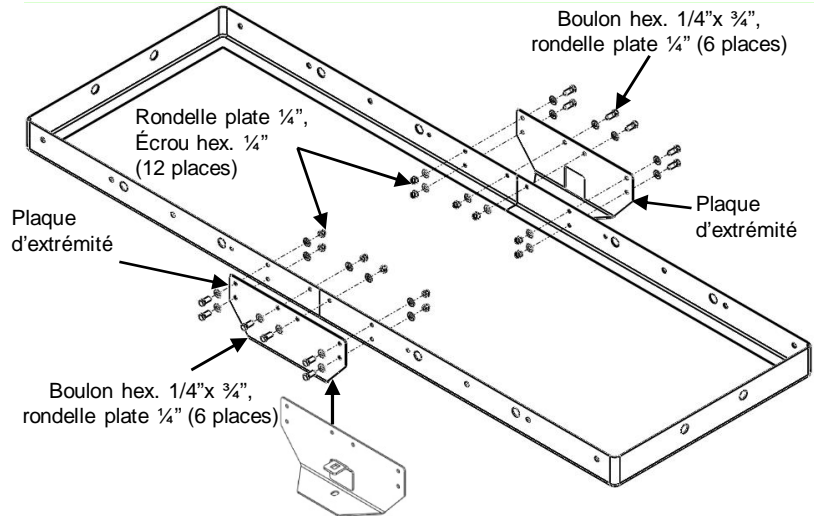

FIGURE 1.

- Aligner les deux moitiés du panier sur le sol, fixer chaque plaque d'extrémité sur l'extérieur du panier comme illustré à la figure 1 et installer sans trop serrer huit (8) boulons 1/4", seize (16) rondelles plates 1/4" et huit (8) écrous hexagonaux 1/4".

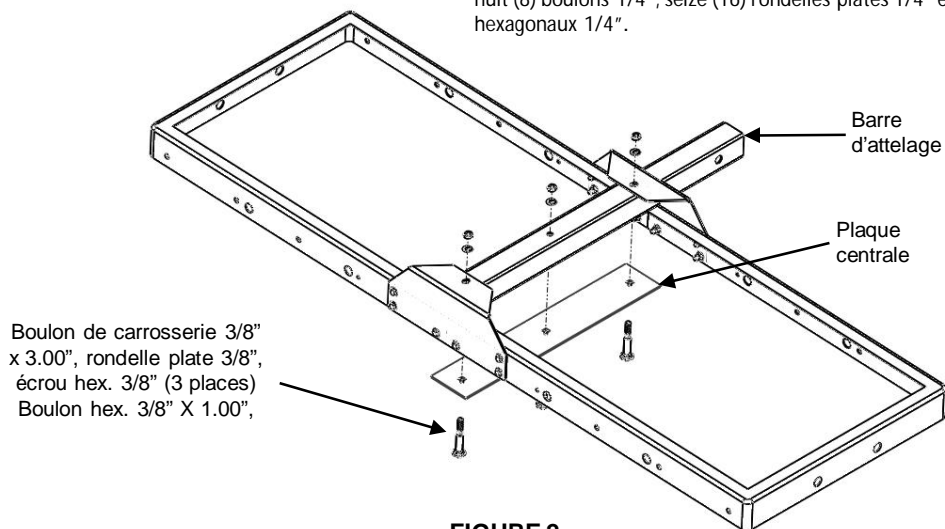
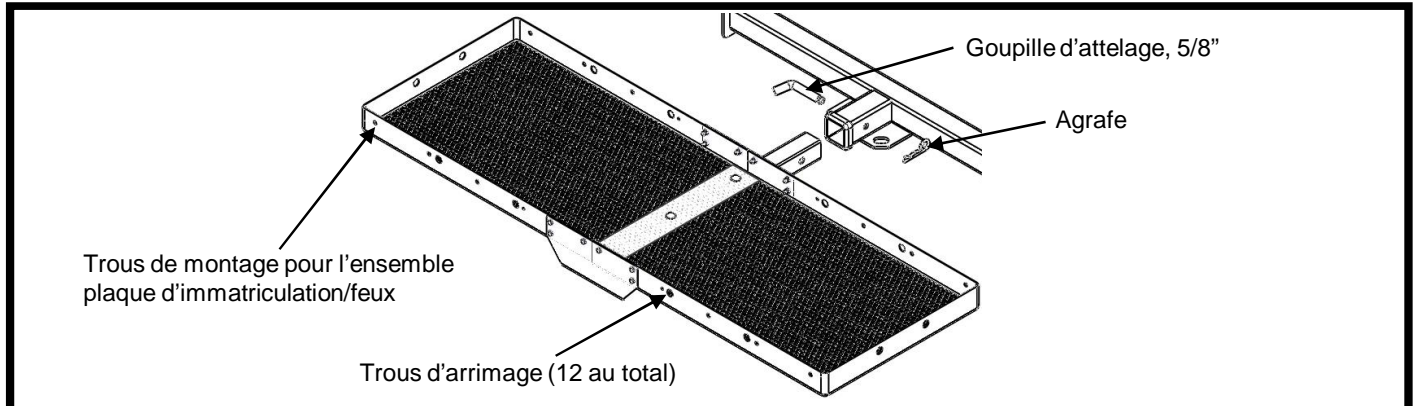

FIGURE 2.

- Faire glisser la barre d'accouplement de 2 po dans l'orifice de la barre et aligner les trous des plaques d'extrémité. Aligner la plaque centrale à l'intérieur du panier sur les trous de la barre et fixer sans trop serrer à l'aide de trois (3) boulons de carrosserie 3/8 po, trois (3) rondelles plates 3/8 po et trois (3) écrous 3/8 po.

- Revenir en arrière et serrer toute la visserie. Serrer tous les boulons hexagonaux 1/4" au couple de 6 lb-pi et tous les boulons 3/8" au couple de 24 lb-pi.



AVERTISSEMENT

- Ce produit n'est pas conçu pour transporter des personnes, des animaux ou des liquides inflammables.
- Utilisez la trousse d'éclairage en option si la charge ou le porte-bagages cache les feux arrière ou les feux de direction.
- Un embout doit être utilisé afin d'éloigner les gaz d'échappement du porte-bagages ou du contenu transporté si ceux-ci se trouvent dans l'axe de la sortie d'échappement.

MISE EN GARDE

- La charge du porte-bagages ne doit pas dépasser LA MOINS ÉLEVÉE des valeurs suivantes :
 - Capacité de charge du porte-bagages (500 lb / 227 kg)
 - Capacité de charge au timon spécifiée pour l'attelage
 - Capacité de charge au timon spécifiée par le fabricant du véhicule
- Le centre de gravité de la charge doit se trouver à l'intérieur du tiers central de la plateforme.

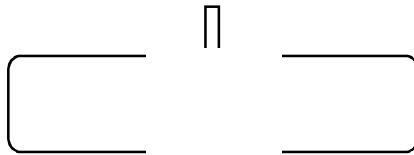

CORRECT

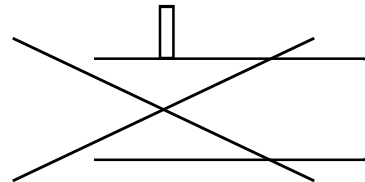

INCORRECT

- Ne lubrifiez pas le filetage. Le serrage excessif peut entraîner le bris d'un boulon.
- Attachez d'une façon sécuritaire la charge au porte-bagages. Ne transportez pas de charge excédant la largeur du véhicule.
- Par mesure de sécurité, vérifiez la charge, les attaches, les chevilles et agrafes lors des haltes à la station-service ou l'aire de repos.
- Les mauvaises bosses peuvent endommager le véhicule, l'attelage et le porte-bagages. Conduisez lentement sur les routes en mauvais état. Arrêtez et procédez à une inspection minutieuse si l'attelage ou le porte-bagages heurte la route. Corrigez tout problème avant de poursuivre le trajet.
- Ne découpez, percez, soudez ni modifiez ce produit.
- Ne transportez pas de charges excédant la largeur du véhicule.
- Repositionnez la plaque d'immatriculation si celle-ci est cachée par le porte-bagages ou la charge.
 - À la lumière du jour, repositionnez la plaque d'immatriculation sur les trous préexistants, voir ci-dessus.
 - À la noirceur, utilisez la trousse d'éclairage en option.

© 2009 Cequent Performance Products